

# MYSTIC EDGE

## COPPERHEAD DRIVE

## CUTTING EDGE

## SILK DRIVE

### EFFECT PEDAL



Vox Amplification Ltd.

1 Harrison Close, Knowlhill, Milton Keynes, MK5 8PA. UK

www.voxamps.com

© 2020 VOX AMPLIFICATION LTD.

Published 02/2024 Printed in Vietnam

### Table of Contents

Introduction.....	1
Main features.....	2
Panel descriptions.....	2
Installing the battery.....	2
Setup.....	2
Specifications.....	2
Precaution.....	3

### Sommaire

Introduction.....	1
Précautions.....	4
Caractéristiques principales.....	5
Noms et fonctions des éléments.....	5
Installation de la pile.....	5
Préparatifs.....	5
Caractéristiques techniques.....	5

### Inhalt

Einleitung.....	1
Vorsichtsmaßnahmen.....	4
Wichtigste Eigenschaften.....	6
Beschreibung des Bedienfelds.....	6
Einsetzen der Batterie.....	6
Inbetriebnahme.....	6
Technische Daten.....	6

Owner's Manual  
Manuel d'utilisation  
Bedienungsanleitung  
Manual del usuario  
取扱説明書

EFGSJ 3

### Contenido

Introducción.....	1
Precauciones.....	4
Características principales.....	7
Descripción de los paneles.....	7
Instalar la pila.....	7
Configuración.....	7
Especificaciones.....	7

### 目次

保証規定(必ずお読みください).....	1
はじめに.....	1
安全上のご注意.....	3
おもな特長.....	8
各部の名称と機能.....	8
電池を入れる.....	8
セットアップ.....	8
おもな仕様.....	8

### 保証規定(必ずお読みください)

本保証書は、保証期間中に本製品を保証するもので、付属品類(ヘッドホンなど)は保証の対象になりません。保証期間内に本製品が故障した場合は、保証規定によって無償修理いたします。

1. 本保証書の有効期間はご購入日より1年です。
2. 次の修理等は保証期間内であっても有償修理となります。
  - ・ 消耗部品(電池、スピーカー、真空管、フェーダーなど)の交換。
  - ・ お取扱方法が不適当のために生じた故障。
  - ・ 天災(火災、浸水等)によって生じた故障。
  - ・ 故障の原因が本製品以外の他の機器にある場合。
  - ・ 不当な改造、調整、部品交換などにより生じた故障または損傷。
  - ・ 保証書にお買い上げ日、販売店名が未記入の場合、または字句が書き替えられている場合。
  - ・ 本保証書の提示がない場合。尚、当社が修理した部分が再度故障した場合は、保証期間外であっても、修理した日より3か月以内に限り無償修理いたします。
3. 本保証書は日本国内においてのみ有効です。This warranty is valid only in Japan.
4. お客様が保証期間中に移転された場合でも、保証は引き続きお使いいただけます。詳しくは、お客様相談窓口までお問い合わせください。
5. 修理、運送費用が製品の価格より高くなることもありますので、あらかじめお客様相談窓口へご相談ください。発送にかかる費用は、お客様の負担とさせていただきます。
6. 修理中の代替品、商品の貸し出し等は、いかなる場合においても一切行っておりません。

本製品の故障、または使用上生じたお客様の直接、間接の損害につきましては、弊社は一切の責任を負いかねますのでご了承ください。本保証書は、保証規定により無償修理をお約束するためのもので、これによりお客様の法律上の権利を制限するものではありません。

### ■お願い

1. 保証書に販売年月日等の記入がない場合は無効となります。記入できないときは、お買い上げ年月日を証明できる領収書等と一緒に保管してください。
2. 保証書は再発行致しませんので、紛失しないように大切に保管してください。

### 保証書

VOX MYSTIC EDGE/COPPERHEAD DRIVE/CUTTING EDGE/SILK DRIVE

本保証書は、上記の保証規定により無償修理をお約束するものです。

お買い上げ日 年 月 日

販売店名

En

### Introduction

Thank you for purchasing the VOX MYSTIC EDGE/COPPERHEAD DRIVE/CUTTING EDGE/SILK DRIVE effect pedal. To help you get the most out of your new instrument, please read this manual carefully.

Unless otherwise specified, this manual uses panel illustrations of the COPPERHEAD DRIVE.

### About Nutube

Nutube is a new vacuum tube developed by KORG INC. and Noritake Itron Corporation and that utilizes technology from vacuum fluorescent displays.

As with conventional vacuum tubes, the Nutube is constructed with an anode, grid and filament, and operates as a complete triode tube. Furthermore, it generates the response and same rich harmonics characteristic of conventional vacuum tubes.

⚠ If a strong impact is applied to this unit, noise at the high-frequency range may be output. This is due to the structure of the Nutube; it is not a malfunction.

Fr

### Introduction

Nous vous remercions d'avoir choisi la pédale d'effet VOX MYSTIC EDGE/COPPERHEAD DRIVE/CUTTING EDGE/SILK DRIVE. Lisez attentivement ce manuel d'utilisation pour obtenir un plaisir de jeu maximum de votre nouvelle pédale.

Sauf mention contraire, les illustrations dans ce manuel représentent les panneaux de la pédale COPPERHEAD DRIVE.

### À propos de Nutube

Nutube désigne une nouvelle lampe développée par KORG INC. et Noritake Itron Corporation, et mettant à profit la technologie des afficheurs fluorescents.

Tout comme les lampes conventionnelles, la Nutube comporte une anode, une grille et un filament, et fonctionne comme une triode à part entière. En outre, elle produit la réponse et les mêmes riches caractéristiques harmoniques des lampes conventionnelles.

⚠ Si la pédale subit un choc important, elle pourrait produire un bruit de haute fréquence. Ceci est dû à la structure de la lampe Nutube et n'indique pas un dysfonctionnement.

De

### Einleitung

Vielen Dank, dass Sie sich für ein VOX MYSTIC EDGE/COPPERHEAD DRIVE/CUTTING EDGE/SILK DRIVE Effektpedal entschieden haben. Lesen Sie diese Bedienungsanleitung sorgfältig durch, um eine einwandfreie Funktion Ihres neuen Geräts zu gewährleisten.

Wo nicht anders angegeben, verwendet diese Bedienungsanleitung die Abbildungen des COPPERHEAD DRIVE.

### Infos über Nutube

Nutube ist eine neue, von KORG INC. und Noritake Itron Corporation entwickelte Elektronenröhre, welche die Technologie von Vakuum-Fluoreszenz-Anzeigen nutzt.

Wie konventionelle Elektronenröhren besteht die Nutube aus einer Anode, einem Gitter und einer Glühkathode und arbeitet als vollwertige Triodenröhre. Somit bietet sie die Ansprache und die gleichen satten Obertöne, die typisch für konventionelle Röhren sind.

⚠ Wird das Gerät einem heftigen Stoß ausgesetzt, kann ein schrilles Geräusch erklingen. Dies liegt an der Struktur der Nutube und ist keine Fehlfunktion.

Es

### Introducción

Gracias por adquirir el pedal de efectos VOX MYSTIC EDGE/COPPERHEAD DRIVE/CUTTING EDGE/SILK DRIVE. Para ayudarle a obtener el máximo provecho de su nuevo instrumento, lea atentamente este manual.

A menos que se especifique otra cosa, este manual utiliza las ilustraciones del panel del COPPERHEAD DRIVE.

### Acerca de Nutube

Nutube es una nueva válvula desarrollada por KORG INC. y Noritake Itron Corporation que utiliza la tecnología de las pantallas fluorescentes de vacío.

Al igual que las válvulas convencionales, Nutube se compone de ánodo, rejilla y filamento, y funciona como una válvula de triodo completa. Además, genera la respuesta y las mismas características de riqueza de armónicos que las válvulas convencionales.

⚠ Si esta unidad sufre un impacto fuerte, podría escucharse ruido en la banda de altas frecuencias. Esto es debido a la estructura de Nutube, no a un fallo de funcionamiento.

Ja

### はじめに

このたびはVOX MYSTIC EDGE/COPPERHEAD DRIVE/CUTTING EDGE/SILK DRIVE エフェクト・ペダルをお買い上げいただきまして、まことにありがとうございます。本製品を末永くご愛用いただくためにも、取扱説明書をよくお読みになって、正しい方法でご使用ください。取扱説明書では、特に断りがない場合は、COPPERHEAD DRIVEのパネル図を使用しています。

### Nutubeとは？

Nutubeは、株式会社コルグとノリタケ伊勢電子株式会社が、蛍光表示管の技術を応用して開発した新しい真空管です。

Nutubeは従来の真空管と同じく、アノード・グリッド・フィラメントの構造を持ち、完全な3極真空管として動作します。また従来の真空管と同様、真空管特有の豊かな倍音やレスポンスを生み出します。

⚠ 本製品に強い衝撃を加えたとき、高音域のノイズが出力される場合があります。これはNutubeの構造によるもので、故障ではありません。

These products are designed with a Nutube at the heart of their circuitry, providing the response and harmonic distortion that are typical of a vacuum tube. Proprietary design allows these pedals to be used for a variety of purposes. The 9V power supply voltage is boosted to 15V, and this is used to drive all of the analog circuitry. This ensures ample gain and headroom, delivering a more dynamic sound.

**MYSTIC EDGE:** Reproduces the iconic balance of the VOX AC30's rich distortion and distinctive chime sound.

**COPPERHEAD DRIVE:** Generates distortion similar to that of a powerful British valve amp.

**CUTTING EDGE:** Generates distortion similar to that of a magnificent American high-gain tube amp.

**SILK DRIVE:** Generates smooth and natural overdrive reminiscent of a boutique tube amp.

## Panel descriptions

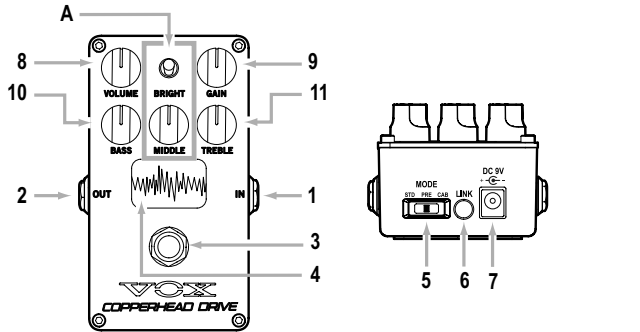

**1. IN (INPUT) jack:** Connect the guitar cable here. This jack also functions as the power switch. When you're not using this unit, unplug the cable from the input jack.

**2. OUT (OUTPUT) jack:** Connect this jack to a guitar amp, effect unit, or mixer etc.

**3. EFFECT switch:** Press the EFFECT switch to switch between the effect sound (the indicator is lit) and the bypass sound (the indicator is unlit).

**4. Display:** This unit is equipped with an oscilloscope function that displays a waveform showing the characteristics of the distortion produced by the Nutube circuit. If you select DISPLAY OFF mode, the waveform is not shown in the display.

**To choose DISPLAY OFF mode:** With the power off, set the MODE switch to STD. Next, hold down the EFFECT switch and turn on the power. Then, when the indicator is lit, release the EFFECT switch.

The unit is in DISPLAY OFF mode, and the display indicates "DISP OFF." This DISPLAY OFF mode is maintained until the power is turned off.

**5. MODE switch:** Use this switch to select one of three output modes.

**STD (STANDARD) mode:** The unit operates as a typical stomp box or effect pedal. This is the best choice when connecting the unit to the input of a guitar amp.

**PRE (PREAMP) mode:** The preamp signal is sent to the output. You can use this in conjunction with an external cabinet simulator or impulse response (IR). This is the best choice when connecting the unit to your guitar amp's FX LOOP (RETURN) jack or to a power amp designed for guitar.

**CAB (CAB-SIM) mode:** The sound passes through a cabinet simulator circuit featuring a proprietary design. This produces an exquisite sound like that of mic'ing a cabinet. This is the best choice when connecting the unit to a line-level device such as a mixer or DAW.

**6. LINK jack:** This jack lets you use a commercially available 3.5 mm mini-phone cable to connect a VOX effect pedal that's equipped with a LINK jack. If multiple units are connected, turning one effect unit on will bypass the other units (link function). This function allows operations similar to switching channels on a multi-channel amp.

**⚠** A maximum of five units can be connected. Do not connect any more than this. If you want to connect multiple units, use a commercially available splitter cable (you can also use a stereo headphone splitter cable). However, you cannot use a splitter cable that divides stereo into L and R.

**⚠** Do not make connections using a cable that has a built-in resistor. Doing so might cause malfunctions.

**7. DC 9V jack:** Connect a separately sold AC adapter (9V,  $\oplus$   $\ominus$ , 600 mA or greater) here. Since this unit has a high current consumption, we recommend that you use it with an AC adapter.

**1. VOLUME knob:** Adjusts the output volume.

**1. GAIN knob:** Adjusts the amount of distortion.

**2. BASS knob:** Adjusts the tonal character of the low-frequency region.

**3. TREBLE knob:** Adjusts the tonal character of the high-frequency region

**A. MYSTIC EDGE      COPPERHEAD DRIVE      CUTTING EDGE**

**SILK DRIVE**

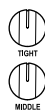
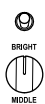
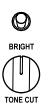

## MYSTIC EDGE

**BRIGHT switch:** Adds high frequencies and harmonics to the distorted character.

**TONE CUT knob:** Adjusts the amount by which the high-frequency region is cut. This interacts with the TREBLE knob to allow fine adjustment of the high-frequency region.

## COPPERHEAD DRIVE/SILK DRIVE

**BRIGHT switch:** Adds high frequencies and overtones to the distorted character.

**MIDDLE knob:** Adjusts the tonal character of the mid-frequency region.

## CUTTING EDGE

**TIGHT knob:** Adjusts the low end. You can use this to reduce the low end when playing fat rhythms, or to boost the low end for powerful riffs.

**MIDDLE knob:** Adjusts the tonal character of the mid-frequency region.

## Installing the battery

1. Open the battery cover located on the bottom of the pedal.
2. Attach the battery (commercially available) to the battery clip, ensuring sure that the polarity is correct.
3. Install the battery and close the battery cover.

When the battery runs low, the display indicates "LOW BATT." Install a new battery as soon as possible. When the battery is completely exhausted, the display goes dark and the sound is no longer output.

**⚠** Turn off the power before installing a battery.

**⚠** An exhausted battery should be immediately removed from the unit. Leaving an exhausted battery in the unit might damage the unit (due to battery leakage, etc.). The battery should also be removed if you won't be using the unit for an extended period of time.

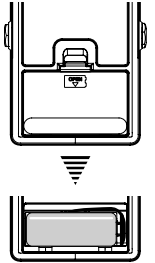

## Setup

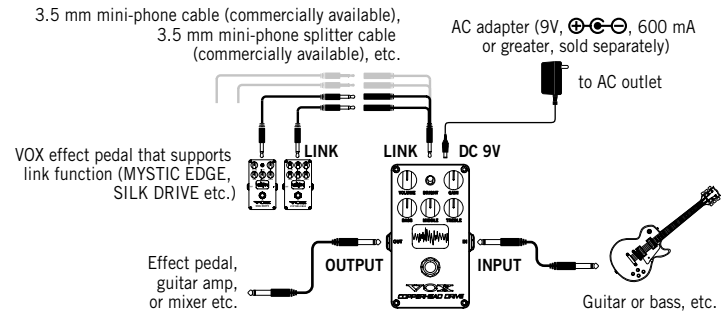

**⚠** Power-off the equipment that you'll be connecting.

1. Set the VOLUME knob to the minimum level.
2. To the INPUT jack, connect the cable that's connected to your guitar or other instrument.
3. To the OUTPUT jack, connect the cable that's connected to your effect pedal or guitar amp etc.
4. Power-on the externally connected equipment.
5. Press the EFFECT switch, and use the VOLUME knob to adjust the overall volume that is output from the OUTPUT jack.
6. Use the various knobs and switches to adjust the tone.

## If you are using an optional AC adapter

If you want to supply power from an AC adapter, connect a separately sold AC adapter (9V,  $\oplus$   $\ominus$ , 600 mA or greater) to the DC 9V jack.

**⚠** Using an AC adapter other than what Vox recommends may cause a malfunction or damage.

## Specifications

**Input impedance:** 1 M $\Omega$

**Output impedance:** 1 k $\Omega$

**Connection jacks:** INPUT jack (6.3 mm monaural phone jack), OUTPUT jack (6.3 mm monaural phone jack), DC 9V jack, LINK jack (3.5 mm TS mini-phone jack)

**Power supply:** one 9V alkaline battery (6LF22/6LR61) (commercially available) or AC adapter (9V,  $\oplus$   $\ominus$ , 600 mA or greater) (sold separately)

**Battery life:** Approximately 2 hours (9V alkaline battery, continuous use. Varies depending on the conditions of use)

**Current consumption:** 95 mA (DC 9V)

**Dimensions (W x D x H):** 72 x 120 x 55 mm/2.83" x 4.72" x 2.17" (including protrusions)

**Weight:** 350 g/12.35 oz. (including battery)

**Included items:** Owner's manual

**Accessories (sold separately):** AC adapter (9V,  $\oplus$   $\ominus$ , 600 mA)

\* Specifications and appearance are subject to change without notice for improvement.

ご使用になる前に必ずお読みください

ここに記載した注意事項は、製品を安全に正しくご使用いただき、あなたや他の方々への危害や損害を未然に防ぐためのものです。注意事項は誤った取り扱いで生じる危害や損害の大きさ、または切迫の程度によって、内容を「警告」、「注意」の2つに分けています。これらは、あなたや他の方々の安全や機器の保全に関わる重要な内容ですので、よく理解した上で必ずお守りください。火災・感電・人身傷害の危険を防止するには以下の指示を守ってください。

火災・感電・人身障害の危険を防止するには

図記号の例

Table with 2 columns: Symbol and Description. Symbols include warning, prohibition, and mandatory action.

以下の指示を守ってください

警告

この注意事項を無視した取り扱いをすると、死亡や重傷を負う可能性があります

- ACアダプターのプラグは、必ずAC100Vの電源コンセントに差し込む。
ACアダプターのプラグにほこりが付着している場合は、ほこりを拭き取る。
本製品はコンセントの近くに設置し、ACアダプターのプラグへ容易に手が届くようにする。
次のような場合には、直ちに電源を切ってACアダプターのプラグをコンセントから抜く。
ACアダプターが破損したとき
異物が内部に入ったとき
製品に異常や故障が生じたとき
修理が必要なときは、お客様相談窓口へ依頼してください。
本製品を分解したり改造したりしない。
修理、部品の交換などで、取扱説明書に書かれていること以外は絶対にしない。
ACアダプターのコードを無理に曲げたり、発熱する機器に近づけない。また、ACアダプターのコードの上に重いものをのせない。
コードが破損し、感電や火災の原因になります。
大音量や不快な程度の音量で長時間使用しない。
大音量で長時間使用すると、難聴になる可能性があります。万一、聴力低下や耳鳴りを感じたら、専門の医師に相談してください。
本製品に異物（燃えやすいもの、硬貨、針金など）を入れない。
温度が極端に高い場所（直射日光の当たる場所、暖房機器の近く、発熱する機器の上など）で使用や保管をしない。
振動の多い場所で使用や保管をしない。
ホコリの多い場所で使用や保管をしない。
風呂場、シャワー室で使用や保管をしない。
雨天時の野外のように、湿気が多い場所や水滴のかかる場所で、使用や保管をしない。
本製品の上に、花瓶のような液体が入ったものを置かない。
本製品に液体をこぼさない。
濡れた手で本製品を使用しない。
電池は乳幼児の手の届くところに置かない。
電池を飲み込んだ場合は、すぐに医師に相談する。

注意

この注意事項を無視した取り扱いをすると、傷害を負う可能性、または物理的損害が発生する可能性があります

- 正常な通気が妨げられない所に設置して使用する。
ラジオ、テレビ、電子機器などから十分に離して使用する。
ラジオやテレビ等に接近して使用すると、本製品が雑音を受けて誤動作する場合があります。また、ラジオ、テレビ等に雑音が入ることがあります。
外装のお手入れは、乾いた柔らかい布を使って軽く拭く。
ACアダプターをコンセントから抜き差しするときは、必ずプラグを持つ。
長時間使用しないときは、電池の液漏れを防ぐために電池を抜く。
電池は乳幼児の手の届くところに置かない。
長時間使用しないときは、ACアダプターをコンセントから抜く。
指定のACアダプター以外は使用しない。
他の電気機器の電源コードと一緒にタコ足配線をしない。
本製品の定格消費電力に合ったコンセントに接続してください。
電池を過度の熱源（日光、火など）にさらさない。
スイッチやツマミなどに必要以上の力を加えない。
故障の原因になります。
外装のお手入れに、ベンジンやシンナー系の液体、コンパウンド質、強燃性のポリッシャーを使用しない。
不安定な場所に置かない。
本製品が落下してお客様がけがをしたり、本製品が破損したりする恐れがあります。
本製品の上に乗ったり、重いものをのせたりしない。
本製品が落下または損傷してお客様がけがをしたり、本製品が破損したりする恐れがあります。

\*すべての製品名および会社名は、各社の商標または登録商標です。

アフターサービス

修理および商品のお取り扱いについてのご質問、ご相談は、お客様相談窓口へお問い合わせください。

お客様相談窓口

https://korg.com/support\_j/



サービス・センター: 〒168-0073 東京都杉並区下高井戸1-15-10
輸入販売元: KORG Import Division
〒206-0812 東京都稲城市矢野口4015-2
www.korg-kid.com

Location

Using the unit in the following locations can result in a malfunction.

- In direct sunlight
Locations of extreme temperature or humidity
Excessively dusty or dirty locations
Locations of excessive vibration
Close to magnetic fields

Power supply

Please connect the designated AC adapter to an AC outlet of the correct voltage. Do not connect it to an AC outlet of voltage other than that for which your unit is intended.

Interference with other electrical devices

Radios and televisions placed nearby may experience reception interference. Operate this unit at a suitable distance from radios and televisions.

Handling

To avoid breakage, do not apply excessive force to the switches or controls.

Care

If the exterior becomes dirty, wipe it with a clean, dry cloth. Do not use liquid cleaners such as benzene or thinner, or cleaning compounds or flammable polishes.

Keep this manual

After reading this manual, please keep it for later reference.

Keeping foreign matter out of your equipment

Never set any container with liquid in it near this equipment. If liquid gets into the equipment, it could cause a breakdown, fire, or electrical shock. Be careful not to let metal objects get into the equipment. If something does slip into the equipment, unplug the AC adapter from the wall outlet. Then contact your nearest VOX dealer or the store where the equipment was purchased.

THE FCC REGULATION WARNING (for USA)

NOTE: This equipment has been tested and found to comply with the limits for a Class B digital device, pursuant to Part 15 of the FCC Rules. These limits are designed to provide reasonable protection against harmful interference in a residential installation. This equipment generates, uses, and can radiate radio frequency energy and, if not installed and used in accordance with the instructions, may cause harmful interference to radio communications. However, there is no guarantee that interference will not occur in a particular installation. If this equipment does cause harmful interference to radio or television reception, which can be determined by turning the equipment off and on, the user is encouraged to try to correct the interference by one or more of the following measures:

- Reorient or relocate the receiving antenna.
Increase the separation between the equipment and receiver.
Connect the equipment into an outlet on a circuit different from that to which the receiver is connected.
Consult the dealer or an experienced radio/TV technician for help.

If items such as cables are included with this equipment, you must use those included items. Unauthorized changes or modification to this system can void the user's authority to operate this equipment.

SUPPLIER'S DECLARATION OF CONFORMITY (for USA)

Responsible Party: KORG USA INC.
Address: 316 SOUTH SERVICE ROAD, MELVILLE, NY
Telephone: 1-631-390-6500
Equipment Type: EFFECT PEDAL
Model: VE-ME/VE-CD/VE-CE/VE-SD

This device complies with Part 15 of FCC Rules. Operation is subject to the following two conditions: (1) This device may not cause harmful interference, and (2) this device must accept any interference received, including interference that may cause undesired operation.

Notice regarding disposal (EU only)

When this "crossed-out wheeled bin" symbol is displayed on the product, owner's manual, battery, or battery package, it signifies that when you wish to dispose of this product, manual, package or battery you must do so in an approved manner. Do not discard this product, manual, package or battery along with ordinary household waste. Disposing in the correct manner will prevent harm to human health and potential damage to the environment. Since the correct method of disposal will depend on the applicable laws and regulations in your locality, please contact your local administrative body for details. If the battery contains heavy metals in excess of the regulated amount, a chemical symbol is displayed below the "crossed-out wheeled bin" symbol on the battery or battery package.

IMPORTANT NOTICE TO CONSUMERS

This product has been manufactured according to strict specifications and voltage requirements that are applicable in the country in which it is intended that this product should be used. If you have purchased this product via the internet, through mail order, and/or via a telephone sale, you must verify that this product is intended to be used in the country in which you reside. WARNING: Use of this product in any country other than that for which it is intended could be dangerous and could invalidate the manufacturer's or distributor's warranty. Please also retain your receipt as proof of purchase otherwise your product may be disqualified from the manufacturer's or distributor's warranty.

\* All product names and company names are the trademarks or registered trademarks of their respective owners.

Table with 7 columns: Component Name, Lead (Pb), Mercury (Hg), Cadmium (Cd), Hexavalent Chromium (Cr(VI)), Polybrominated Biphenyls (PBB), Polybrominated Diphenyl Ethers (PBDE). Rows include PCB and Case.



此标记适用于中华人民共和国销售的电子信息产品, 标记中央的数字表示环境保护使用期限的年限。
自制造日算起的此年内, 产品中的指定6物质不会向外部泄漏或发生突变, 不会产生环境污染或者对人体或财产带来深刻的影响。此环境保护使用期限并不表示产品保证期限。

**Fr Précautions**

**Emplacement**

L'utilisation de cet instrument dans les endroits suivants peut entraîner le mauvais fonctionnement.

- En plein soleil
- Endroits très chauds ou très humides
- Endroits sales ou fort poussiéreux
- Endroits soumis à de fortes vibrations
- A proximité de champs magnétiques

**Alimentation**

Branchez l'adaptateur secteur mentionné à une prise secteur de tension appropriée. Evitez de brancher l'adaptateur à une prise de courant dont l'intensité ne correspond pas à celle pour laquelle l'appareil est conçu.

**Interférences avec d'autres appareils électriques**

Les postes de radio et de télévision situés à proximité peuvent par conséquent souffrir d'interférences à la réception. Veuillez dès lors faire fonctionner cet appareil à une distance raisonnable de postes de radio et de télévision.

**Maniement**

Pour éviter de les endommager, manipulez les commandes et les boutons de cet instrument avec soin.

**Entretien**

Lorsque l'instrument se salit, nettoyez-le avec un chiffon propre et sec. Ne vous servez pas d'agents de nettoyage liquides tels que du benzène ou du diluant, voire des produits inflammables.

**Conservez ce manuel**

Après avoir lu ce manuel, veuillez le conserver soigneusement pour toute référence ultérieure.

**Évitez toute intrusion d'objets ou de liquide**

Ne placez jamais de récipient contenant du liquide près de l'instrument. Si le liquide se renverse ou coule, il risque de provoquer des dommages, un court-circuit ou une électrocution.

Veuillez à ne pas laisser tomber des objets métalliques dans le boîtier (trombones, par ex.). Si cela se produit, débranchez l'alimentation de la prise de courant et contactez votre revendeur VOX le plus proche ou la surface où vous avez acheté l'instrument.

**Note concernant les dispositions (Seulement EU)**



Quand un symbole avec une poubelle barrée d'une croix apparaît sur le produit, le mode d'emploi, les piles ou le pack de piles, cela signifie que ce produit, manuel ou piles doit être déposé chez un représentant compétent, et non pas dans une poubelle ou toute autre déchetterie conventionnelle.



Disposer de cette manière, de prévenir les dommages pour la santé humaine et les dommages potentiels pour l'environnement. La bonne méthode d'élimination dépendra des lois et règlements applicables dans votre localité, s'il vous plaît, contactez votre organisme administratif pour plus de détails. Si la pile contient des métaux lourds au-delà du seuil réglementé, un symbole chimique est affiché en dessous du symbole de la poubelle barrée d'une croix sur la pile ou le pack de piles.

**REMARQUE IMPORTANTE POUR LES CLIENTS**

Ce produit a été fabriqué suivant des spécifications sévères et des besoins en tension applicables dans le pays où ce produit doit être utilisé. Si vous avez acheté ce produit via l'internet, par vente par correspondance ou/et vente par téléphone, vous devez vérifier que ce produit est bien utilisable dans le pays où vous résidez. ATTENTION: L'utilisation de ce produit dans un pays autre que celui pour lequel il a été conçu peut être dangereuse et annulera la garantie du fabricant ou du distributeur. Conservez bien votre récépissé qui est la preuve de votre achat, faute de quoi votre produit ne risque de ne plus être couvert par la garantie du fabricant ou du distributeur.

\* Tous les noms de produits et de sociétés sont des marques commerciales ou déposées de leur détenteur respectif.

**De Vorsichtsmaßnahmen**

**Aufstellungsort**

Vermeiden Sie das Aufstellen des Geräts an Orten, an denen

- es direkter Sonneneinstrahlung ausgesetzt ist;
- hohe Feuchtigkeit oder Extremtemperaturen auftreten können;
- Staub oder Schmutz in großen Mengen vorhanden sind;
- das Gerät Erschütterungen ausgesetzt sein kann.
- in der Nähe eines Magnetfeldes.

**Stromversorgung**

Schließen Sie das optionale Netzteil nur an eine geeignete Steckdose an. Verbinden Sie es niemals mit einer Steckdose einer anderen Spannung.

**Störeinflüsse auf andere Elektrogeräte**

Dieser kann bei in der Nähe aufgestellten Rund-funkempfängern oder Fernsehgeräten Empfangsstörungen hervorrufen. Betreiben Sie solche Geräte nur in einem geeigneten Abstand von diesem Erzeugnis.

**Bedienung**

Vermeiden Sie bei der Bedienung von Schaltern und Reglern unangemessenen Kraftaufwand.

**Reinigung**

Bei auftretender Verschmutzung können Sie das Gehäuse mit einem trockenen, sauberen Tuch abwischen. Verwenden Sie keinerlei Flüssigreiniger wie beispielsweise Reinigungsbenzin, Verdünnungs- oder Spülmittel. Verwenden Sie niemals brennbare Reiniger.

**Bedienungsanleitung**

Bewahren Sie diese Bedienungsanleitung gut auf, falls Sie sie später noch einmal benötigen.

**Flüssigkeiten und Fremdkörper**

Stellen Sie niemals Behältnisse mit Flüssigkeiten in der Nähe des Geräts auf. Wenn Flüssigkeit in das Gerät gelangt, können Beschädigung des Geräts, Feuer oder ein elektrischer Schlag die Folge sein.

Beachten Sie, daß keinerlei Fremdkörper in das Gerät gelangen. Sollte ein Fremdkörper in das Gerät gelangt sein, so trennen Sie es sofort vom Netz. Wenden Sie sich dann an Ihren VOX-Fachhändler.

**Hinweis zur Entsorgung (Nur EU)**



Wenn Sie das Symbol mit der „durchgekreuzten Mülltonne“ auf Ihrem Produkt, der dazugehörigen Bedienungsanleitung, der Batterie oder dem Batteriefach sehen, müssen Sie das Produkt in der vorgeschriebenen Art und Weise entsorgen. Dies bedeutet, dass dieses Produkt mit elektrischen und elektronischen Komponenten nicht mit dem normalen Hausmüll entsorgt werden darf.



Für Produkte dieser Art existiert ein separates, gesetzlich festgelegtes Entsorgungssystem. Gebrauchte elektrische und elektronische Geräte müssen separat entsorgt werden, um ein umweltgerechtes Recycling sicherzustellen. Diese Produkte müssen bei benannten Sammelstellen abgegeben werden. Die Entsorgung ist für den Endverbraucher kostenfrei! Bitte erkundigen sie sich bei ihrer zuständigen Behörde, wo sie diese Produkte zur fachgerechten Entsorgung abgeben können. Falls ihr Produkt mit Batterien oder Akkumulatoren ausgerüstet ist, müssen sie diese vor Abgabe des Produktes entfernen und separat entsorgen (siehe oben). Die Abgabe dieses Produktes bei einer zuständigen Stelle hilft ihnen, dass das Produkt umweltgerecht entsorgt wird. Damit leisten sie persönlich einen nicht unerheblichen Beitrag zum Schutz der Umwelt und der menschlichen Gesundheit vor möglichen negativen Effekten durch unsachgemäße Entsorgung von Müll. Batterien oder Akkus, die Schadstoffe enthalten, sind auch mit dem Symbol einer durchgekreuzten Mülltonne gekennzeichnet. In der Nähe zum Mülltonnensymbol befindet sich die chemische Bezeichnung des Schadstoffes. Cd oder NiCd steht für Cadmium, Pb für Blei und Hg für Quecksilber.

**WICHTIGER HINWEIS FÜR KUNDEN**

Dieses Produkt wurde unter strenger Beachtung von Spezifikationen und Spannungsanforderungen hergestellt, die im Bestimmungsland gelten. Wenn Sie dieses Produkt über das Internet, per Postversand und/oder mit telefonischer Bestellung gekauft haben, müssen Sie bestätigen, dass dieses Produkt für Ihr Wohngebiet ausgelegt ist. WARNUNG: Verwendung dieses Produktes in einem anderen Land als dem, für das es bestimmt ist, verwendet wird, kann gefährlich sein und die Garantie des Herstellers oder Importeurs hinfällig lassen werden. Bitte bewahren Sie diese Quittung als Kaufbeleg auf, da andernfalls das Produkt von der Garantie des Herstellers oder Importeurs ausgeschlossen werden kann.

\* Alle Produkt- und Firmennamen sind Warenzeichen oder eingetragene Warenzeichen der betreffenden Eigentümer.

**Es Precauciones**

**Ubicación**

El uso de la unidad en las siguientes ubicaciones puede dar como resultado un mal funcionamiento:

- Expuesto a la luz directa del sol
- Zonas de extremada temperatura o humedad
- Zonas con exceso de suciedad o polvo
- Zonas con excesiva vibración
- Cercano a campos magnéticos

**Fuente de alimentación**

Por favor, conecte el adaptador de corriente designado a una toma de corriente con el voltaje adecuado. No lo conecte a una toma de corriente con voltaje diferente al indicado.

**Interferencias con otros aparatos**

Las radios y televisores situados cerca pueden experimentar interferencias en la recepción. Opere este dispositivo a una distancia prudencial de radios y televisores.

**Manejo**

Para evitar una rotura, no aplique excesiva fuerza a los conmutadores o controles.

**Cuidado**

Si exterior se ensucia, límpiese con un trapo seco. No use líquidos limpiadores como disolvente, ni compuestos inflamables.

**Guarde este manual**

Después de leer este manual, guárdelo para futuras consultas.

**Mantenga los elementos externos alejados del equipo**

Nunca coloque ningún recipiente con líquido cerca de este equipo, podría causar un cortocircuito, fuego o descarga eléctrica. Cuide de que no caiga ningún objeto metálico dentro del equipo.

**Nota respecto a residuos y desechos (solo UE)**



Cuando aparezca el símbolo del cubo de basura tachado sobre un producto, su manual del usuario, la batería, o el embalaje de cualquiera de éstos, significa que cuando quiere tire dichos artículos a la basura, ha de hacerlo en acuerdo con la normativa vigente de la Unión Europea. No debe verter dichos artículos junto con la basura de casa. Verter este producto de



manera adecuada ayudará a evitar daños a su salud pública y posibles daños al medioambiente. Cada país tiene una normativa específica acerca de cómo verter productos potencialmente tóxicos, por tanto le rogamos que se ponga en contacto con su oficina o ministerio de medioambiente para más detalles. Si la batería contiene metales pesados por encima del límite permitido, habrá un símbolo de un material químico, debajo del símbolo del cubo de basura tachado.

**NOTA IMPORTANTE PARA EL CONSUMIDOR**

Este producto ha sido fabricado de acuerdo a estrictas especificaciones y requerimientos de voltaje aplicables en el país para el cual está destinado. Si ha comprado este producto por internet, a través de correo, y/o venta telefónica, debe usted verificar que el uso de este producto está destinado al país en el cual reside. AVISO: El uso de este producto en un país distinto al cual está destinado podría resultar peligroso y podría invalidar la garantía del fabricante o distribuidor. Por favor guarde su recibo como prueba de compra ya que de otro modo el producto puede verse privado de la garantía del fabricante o distribuidor.

\* Todos los nombres de productos y compañías son marcas comerciales o marcas registradas de sus respectivos propietarios.

## Caractéristiques principales

Ces produits sont conçus avec une lampe Nutube au cœur de leur circuit et offrent la réponse et la distorsion harmonique typiques des lampes. De par leur conception brevetée, ces pédales sont adaptées à diverses applications. Leur tension d'alimentation de 9V est rehaussée à 15V, ce qui permet d'exciter l'ensemble des circuits analogiques. Cette tension rehaussée assure une profusion de gain et de réserve tout en rehaussant la dynamique du son.

**MYSTIC EDGE:** Recrée l'équilibre emblématique de la riche distorsion et du scintillement particulier de l'ampli VOX AC30.

**COPPERHEAD DRIVE:** Produit une distorsion similaire à celle d'un puissant ampli à lampes britannique.

**CUTTING EDGE:** Produit une distorsion similaire à celle d'un superbe ampli à lampes 'high-gain' américain.

**SILK DRIVE:** Produit un effet overdrive lissé et naturel rappelant un ampli à lampes 'custom'.

## Noms et fonctions des éléments

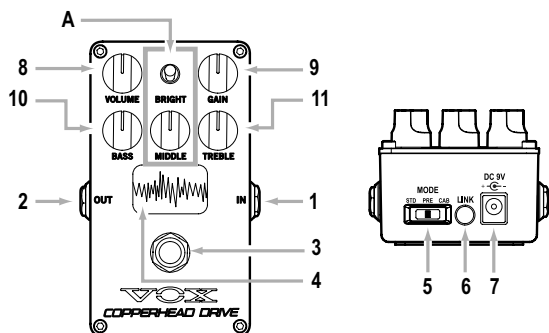

**1. Prise IN (INPUT):** Branchez le câble de guitare à cette prise. Cette prise fait aussi office de commutateur d'alimentation. Quand vous n'utilisez pas cette pédale, débranchez le câble de la prise d'entrée.

**2. Prise OUT (OUTPUT):** Branchez cette prise à un ampli de guitare, une pédale d'effet, une console, etc.

**3. Commutateur EFFECT:** Appuyez sur le commutateur EFFECT pour activer (le témoin est allumé) et désactiver (le témoin est éteint) alternativement l'effet.

**4. Écran:** Cette pédale est dotée d'une fonction d'oscilloscope affichant une forme d'onde représentant les caractéristiques de la distorsion produite par le circuit Nutube. Quand le mode DISPLAY OFF est actif, la forme d'onde n'est pas affichée à l'écran.

**Pour activer le mode DISPLAY OFF:** Quand la pédale est hors tension, réglez le sélecteur MODE sur la position STD. Maintenez ensuite le commutateur EFFECT enfoncé et mettez la pédale sous tension. Quand le témoin s'allume, relâchez le commutateur EFFECT. Le mode DISPLAY OFF de la pédale est alors actif et l'écran affiche "DISP OFF". Le mode DISPLAY OFF reste actif jusqu'à la mise hors tension de la pédale.

**5. Sélecteur MODE:** Ce sélecteur permet de choisir un des trois modes de sortie.

**Mode STD (STANDARD):** La pédale fonctionne comme une pédale d'effet conventionnelle. Ce mode est idéal lorsque vous branchez la pédale à l'entrée d'un ampli guitare.

**Mode PRE (PREAMP):** Le signal du préampli est envoyé à la sortie. Ce mode peut être utilisé en conjonction avec un simulateur d'enceinte externe ou des réponses impulsionnelles (IR). Ce mode est idéal quand la pédale est reliée à la prise FX LOOP (RETURN) de votre ampli guitare ou à un ampli de puissance conçu pour guitare.

**Mode CAB (CAB-SIM):** Le signal transite par un circuit de simulateur d'enceinte intégrant une conception développée par nos soins. Ce traitement produit un son fantastique similaire à celui obtenu en plaçant un micro devant une enceinte. Ce mode est idéal quand la pédale est reliée à un dispositif de niveau ligne comme une console ou une station audionumérique.

**6. Prise LINK:** Cette prise permet de relier cette pédale à une pédale d'effet VOX équipée d'une prise LINK à l'aide d'un câble à fiche minijack de 3,5 mm disponible dans le commerce. Lorsque vous connectez plusieurs pédales, l'activation d'une pédale contourne les autres unités (fonction Link). Cette fonction permet des commutations similaires aux changements de canaux sur un ampli multicanal.

Vous pouvez connecter jusqu'à cinq pédales. Ne connectez pas plus d'unités. Pour connecter plusieurs pédales, utilisez un câble répartiteur disponible dans le commerce (vous pouvez aussi utiliser un câble répartiteur pour casque stéréo). Cependant, n'utilisez pas de câble répartiteur divisant le signal stéréo en canaux gauche et droit.

N'effectuez pas de connexions avec un câble incorporant une résistance. Cela pourrait causer des dysfonctionnements.

**7. Prise DC 9V:** Branchez un adaptateur secteur disponible dans le commerce (9V, 600 mA ou plus) à cette prise. Vu que la pédale a une consommation de courant élevée, nous vous conseillons de l'alimenter avec un adaptateur secteur.

**8. Commande VOLUME:** Règle le volume de sortie.

**9. Commande GAIN:** Règle la quantité de distorsion.

**10. Commande BASS:** Règle le timbre de la plage du grave.

**11. Commande TREBLE:** Règle le timbre de la plage de l'aigu.

**A. MYSTIC EDGE      COPPERHEAD DRIVE      CUTTING EDGE**  
**SILK DRIVE**

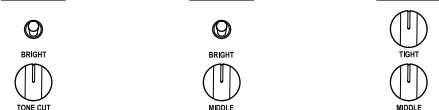

## MYSTIC EDGE

**Commutateur BRIGHT:** Accentue l'aigu et ajoute des harmoniques au son saturé.

**Commande TONE CUT:** Règle le niveau d'atténuation de la plage de l'aigu. Utilisée en interaction avec la commande TREBLE, cette commande permet un réglage fin de la plage de l'aigu.

## COPPERHEAD DRIVE/SILK DRIVE

**Commutateur BRIGHT:** Accentue l'aigu et ajoute des harmoniques au son saturé.

**Commande MIDDLE:** Règle le timbre de la plage du médium.

## CUTTING EDGE

**Commande TIGHT:** Règle la plage du grave. Vous pouvez utiliser cette commande pour réduire le grave quand vous jouez des rythmiques musclées ou pour accentuer le grave de riffs puissants.

**Commande MIDDLE:** Règle le timbre de la plage du médium.

## Installation de la pile

1. Ouvrez le couvercle du logement de pile situé sous la pédale.

2. Fixez la pile (disponible dans le commerce) dans la pince, en respectant sa polarité.

3. Mettez la pile en place et refermez le couvercle de la pile.

Quand la pile est presque plate, l'écran affiche "LOW BATT". Remplacez rapidement la pile par une neuve. Quand la pile est complètement plate, l'écran s'éteint et la pédale ne produit plus de son.

Mettez la pédale hors tension avant de mettre la pile neuve en place.

Retirez immédiatement la pile de la pédale si elle est plate. Laisser une pile plate en place dans la pédale pourrait endommager l'unité (en cas de fuite de la pile, etc.). De même, retirez la pile de la pédale si vous n'avez pas l'intention de l'utiliser pendant une période prolongée.

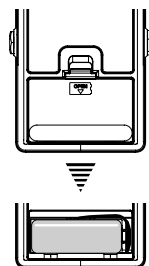

## Préparatifs

Câble minijack de 3,5 mm (disponible dans le commerce), câble répartiteur minijack de 3,5 mm (disponible dans le commerce), etc.

Adaptateur secteur (9V, 600 mA ou plus, en option)

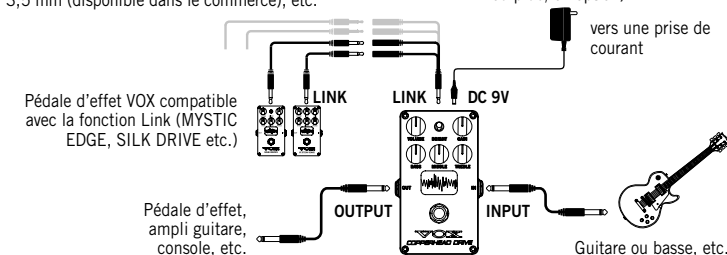

Mettez hors tension l'équipement à connecter.

1. Réglez la commande VOLUME sur le niveau minimum.

2. Branchez le câble connecté à votre guitare ou autre instrument à la prise INPUT de la pédale.

3. Branchez le câble connecté à une pédale d'effet, ampli de guitare, etc. à la prise OUTPUT de la pédale.

4. Mettez sous tension l'équipement relié à la pédale.

5. Appuyez sur le commutateur EFFECT et réglez le volume général du signal produit à la prise OUTPUT avec la commande VOLUME.

6. Réglez le timbre avec les divers commutateurs et commandes.

## Si vous utilisez un adaptateur secteur en option

Pour alimenter la pédale via un adaptateur secteur, branchez un adaptateur secteur Korg (9V, 600 mA ou plus) disponible dans le commerce à la prise DC 9V.

Utiliser un adaptateur secteur différent de celui recommandé par Vox risque d'endommager l'appareil ou de provoquer un dysfonctionnement.

## Caractéristiques techniques

**Impédance d'entrée:** 1 Mohm

**Impédance de sortie:** 1 kohm

**Prises:** INPUT (prise jack mono de 6,3 mm), OUTPUT (prise jack mono de 6,3 mm), DC 9V, LINK (prise minijack TS de 3,5 mm)

**Alimentation:** pile alcaline de 9V (6LF22/6LR61) (disponible dans le commerce) ou adaptateur secteur (9V, 600 mA ou plus) (vendus séparément)

**Durée de vie de la pile:** Environ 2 heures (pile alcaline de 9V en utilisation continue. Varie selon les conditions d'utilisation.)

**Consommation électrique:** 95 mA (CC 9V)

**Dimensions (L x P x H):** 72 x 120 x 55 mm (y compris les saillies)

**Poids:** 350 g (pile comprise)

**Accessoires fournis:** Manuel d'utilisation

**Accessoires (vendus séparément):** Adaptateur secteur (9V, 600 mA)

\* Les caractéristiques et l'aspect du produit sont susceptibles d'être modifiés sans préavis en vue d'une amélioration.

De **Wichtigste Eigenschaften**

Der Schaltkreis dieser Geräte ist um eine zentrale Nutube gestaltet, die die für Vakuumröhren typische Ansprache und harmonische Verzerrung bietet. Dank Ihres geschützten Designs dienen diese Pedale diversen Zwecken. Die 9V Stromversorgung wird auf 15V hoch transformiert, um damit die analogen Schaltkreise zu versorgen. Dies garantiert stets genügend Gain und Headroom für einen dynamischeren Klang.

- MYSTIC EDGE:** Reproduziert die für den VOX AC30 typische, legendäre Balance zwischen satter Verzerrung und Brillanz.
- COPPERHEAD DRIVE:** Erzeugt eine Verzerrung, die der eines starken britischen Röhrenverstärkers ähnelt.
- CUTTING EDGE:** Erzeugt eine Verzerrung, die der eines großartigen amerikanischen High-Gain-Röhrenverstärkers ähnelt.
- SILK DRIVE:** Erzeugt eine sanfte und natürliche Übersteuerung, wie man sie von einem Boutique-Röhrenverstärker kennt.

**Beschreibung des Bedienfelds**

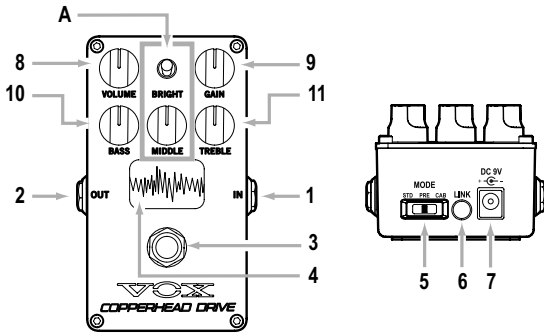

- 1. IN (INPUT)-Buchse:** Zum Anschluss eines Gitarrenkabels. Diese Buchse dient auch als Ein-/Ausschalter. Ziehen Sie deshalb stets das Kabel aus der Input-Buchse, wenn Sie das Gerät nicht verwenden.
- 2. OUT (OUTPUT)-Buchse:** Zum Anschluss eines Gitarrenverstärkers, Effektgeräts, Mischpults usw.
- 3. EFFECT-Schalter:** Mit dem EFFECT-Schalter schalten Sie zwischen Effektsound (Anzeige leuchtet) und Bypass-Sound (Anzeige erlischt) um.
- 4. Display:** Dieses Gerät verfügt über eine Oszilloskop-Funktion, die mithilfe einer Wellenform die Charakteristik der vom Nutube-Schaltkreis erzeugten Verzerrung anzeigt. Im DISPLAY OFF-Modus wird die Wellenform nicht im Display angezeigt.  
**Auswahl des DISPLAY OFF Modus:** Stellen Sie am ausgeschalteten Gerät den MODE-Schalter auf STD. Halten Sie nun den EFFECT Schalter gedrückt und schalten Sie das Gerät ein. Sobald die Anzeige leuchtet, lassen Sie den EFFECT-Schalter los. Das Gerät befindet sich nun im DISPLAY OFF-Modus und im Display erscheint „DISP OFF“. Der DISPLAY OFF-Modus wird bis zum Ausschalten beibehalten.
- 5. MODE-Schalter:** Zur Auswahl eines der drei Ausgabemodi.  
**STD (STANDARD)-Modus:** Das Gerät funktioniert als typische Stomp-Box oder Effektpedal. Dies ist die ideale Wahl, um das Gerät an den Eingang eines Gitarrenverstärkers anzuschließen.  
**PRE (PREAMP)-Modus:** Am Ausgang liegt ein vorverstärktes Signal an. So können Sie das Gerät mit einem externen Cabinet-Simulator oder IR (Impulse Response) verwenden. Dies ist die ideale Wahl, um das Gerät an die FX LOOP (RETURN)-Buchse eines Gitarrenverstärkers oder an eine Gitarren-Endstufe anzuschließen.  
**CAB (CAB-SIM)-Modus:** Der Sound wird von einem eigens gestalteten Cabinet-Simulator Schaltkreis bearbeitet. Hiermit erhalten Sie einen exquisiten Sound wie bei der Mikrofonabnahme einer Lautsprecherbox. Dies ist die ideale Wahl, um das Gerät an ein Line-Pegel-Gerät wie ein Mischpult oder eine DAW anzuschließen.
- 6. LINK-Buchse:** Hier können Sie über ein handelsübliches 3,5 mm Miniklinkenkabel ein weiteres VOX-Pedal mit LINK-Buchse anschließen. Haben Sie mehrere Geräte miteinander verbunden, werden beim Einschalten eines Effektgeräts die anderen auf Bypass geschaltet (Link-Funktion)- Mit dieser Funktion können Sie ähnlich arbeiten wie beim Umschalten von Kanälen eines Mehrkanalverstärkers.  
⚠ Es können maximal fünf Geräte miteinander verbunden werden. Überschreiten Sie diese Zahl nicht. Zum Anschluss mehrerer Geräte verwenden Sie ein handelsübliches Splitterkabel (Sie können auch ein Stereo-Kopfhörersplitterkabel verwenden). Ein Splitterkabel, das Stereo in L und R teilt, können Sie jedoch nicht verwenden.  
⚠ Nehmen Sie die Anschlüsse nicht mit einem Kabel mit eingebautem Widerstand vor. Das könnte zu Funktionsstörungen führen.
- 7. DC 9V-Buchse:** Zum Anschluss eines separat erhältlichen Netzteils (9V, 600 mA oder höher). Da das Gerät eine hohe Leistungsaufnahme hat, empfehlen wir die Verwendung eines Netzteils.
- 8. VOLUME-Regler:** Zur Regelung der Ausgabelautstärke.
- 9. GAIN-Regler:** Zur Regelung des Grades der Verzerrung.
- 10. BASS-Regler:** Zur Regelung der Klangcharakteristik des Tieffrequenzbereichs.
- 11. TREBLE-Regler:** Zur Regelung der Klangcharakteristik des Hochfrequenzbereichs.

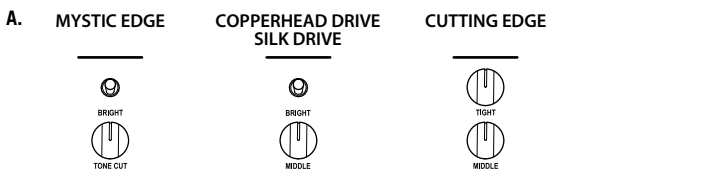

**MYSTIC EDGE**

**BRIGHT-Schalter:** Reichert die Verzerrung mit hohen Frequenzen und Obertönen an.  
**TONE CUT-Regler:** Regelt den Punkt, an dem der Hochfrequenzbereich abgeschnitten wird. Gemeinsam mit dem TREBLE-Regler kann so der Hochfrequenzbereich sehr genau eingestellt werden.

**COPPERHEAD DRIVE/SILK DRIVE**

**BRIGHT-Schalter:** Reichert die Verzerrung mit hohen Frequenzen und Obertönen an.  
**MIDDLE-Regler:** Zur Regelung der Klangcharakteristik des Mittenfrequenzbereichs.

**CUTTING EDGE**

**TIGHT-Regler:** Zur Regelung des unteren Frequenzendes. Hiermit können Sie für fette Riffs das untere Frequenzende herausnehmen oder für kräftige Riffs boosten.  
**MIDDLE-Regler:** Zur Regelung der Klangcharakteristik des Mittenfrequenzbereichs.

**Einsetzen der Batterie**

- Öffnen Sie den Batteriefachdeckel an der Unterseite des Pedals.
- Stecken Sie die Batterie (im Fachhandel erhältlich) mit korrekt ausgerichteten Polen an die Batterieanschlussklemmen.
- Legen Sie die Batterie ein und schließen Sie den Batteriefachdeckel.

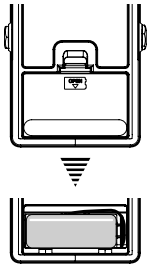

Lässt die Batterieleistung nach, erscheint im Display "LOW BATT." Wechseln Sie die Batterie so schnell wie möglich aus. Ist die Batterie komplett entladen, erlischt das Display und am Ausgang liegt kein Signal mehr an.  
⚠ Schalten Sie vor dem Einlegen einer Batterie das Gerät aus.  
⚠ Entladene Batterien sind unverzüglich aus dem Gerät zu entfernen. Verbleibt eine entladene Batterie im Gerät, kann dies zu Schäden führen (Auslaufen der Batterie usw.). Wir raten Ihnen, bei längerer Nichtverwendung des Geräts ebenfalls die Batterien zu entfernen.

**Inbetriebnahme**

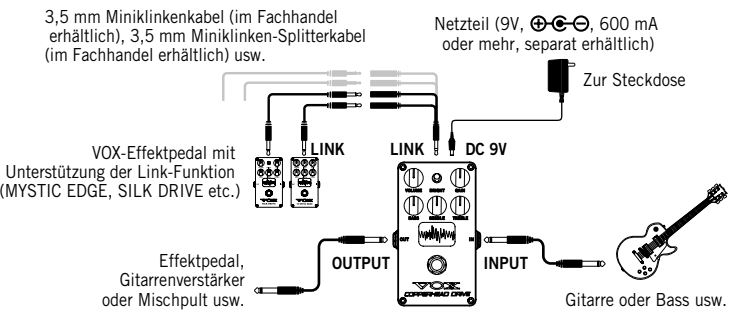

- Schalten Sie die Geräte aus, die Sie anschließen wollen.
- Stellen Sie den VOLUME-Regler auf den geringsten Pegel.
- Schließen Sie an der INPUT-Buchse das an Ihrer Gitarre oder anderem Instrument angeschlossene Kabel an.
- Schließen Sie an der OUTPUT-Buchse das an Ihrem Effektgerät oder Gitarrenverstärker usw. angeschlossene Kabel an.
- Schalten Sie die angeschlossenen Geräte nun ein.
- Drücken Sie den EFFECT-Schalter und regeln Sie mit dem VOLUME-Regler die an der OUTPUT-Buchse ausgegebene Gesamtlautstärke.
- Stellen Sie mit den Reglern und Schaltern den Klang ein.

**Bei Verwendung eines optionalen Netzteils**

Wollen Sie das Gerät mit einem Netzteil speisen, schließen Sie ein separat erhältliches Netzteil von Korg (9V, 600 mA oder höher) an die DC 9V-Buchse an.  
⚠ Verwendung eines nicht von Vox empfohlenen Netzteils kann Funktionsstörungen und Schäden zur Folge haben.

**Technische Daten**

- Eingangsimpedanz:** 1 MOhm
- Ausgangsimpedanz:** 1 kOhm
- Anschlussbuchsen:** INPUT Buchse (6,3 mm Mono-Klinkenbuchse), OUTPUT-Buchse (6,3 mm Mono-Klinkenbuchse), DC 9V-Buchse, LINK-Buchse (3,5 mm TS Miniklinkenbuchse)
- Stromversorgung:** eine 9V Alkali-Batterie (6LF22/6LR61) (im Fachhandel erhältlich) oder Netzteil (9V, 600 mA oder höher) (separat erhältlich)
- Batterielaufzeit:** Etwa 2 Stunden (9V Alkali-Batterie, Dauerbetrieb, variiert je nach Betriebsbedingungen)
- Stromverbrauch:** 95 mA (Gleichstrom 9V)
- Abmessungen (B x T x H):** 72 x 120 x 55 mm (inklusive hervorstehende Partien)
- Gewicht:** 350 g (einschließlich Batterien)
- Lieferumfang:** Bedienungsanleitung
- Zubehör (separat erhältlich):** Netzteil (9V, 600 mA)

\* Änderungen der technischen Daten und des Designs ohne vorherige Ankündigung vorbehalten.

## Características principales

Estos productos están diseñados con una válvula Nutube como parte central de su circuito para obtener la respuesta y la distorsión armónica típicas de las válvulas. Este diseño patentado permite la utilización de estos pedales para diversos propósitos. El voltaje de alimentación de 9V se incrementa a 15V, y esto se utiliza para accionar todo el circuito analógico. Así se garantiza una amplia ganancia y un mayor margen dinámico en el sonido.

**MYSTIC EDGE:** reproduce el icónico sonido del VOX AC30, un perfecto equilibrio entre timbre nítido y distorsión de gran riqueza armónica.

**COPPERHEAD DRIVE:** genera una distorsión similar a la de un potente amplificador de válvulas británico.

**CUTTING EDGE:** genera una distorsión similar a la de un grandioso amplificador de válvulas de alta ganancia americano.

**SILK DRIVE:** genera una saturación que recuerda a un amplificador de válvulas de boutique.

## Descripción de los paneles

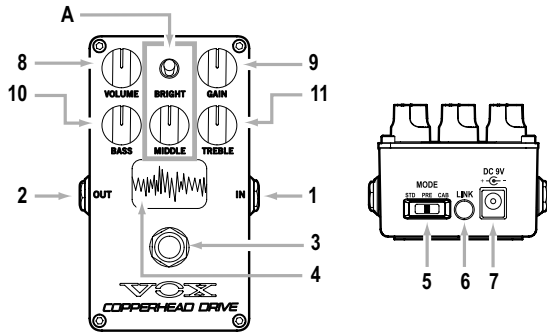

**1. Jack IN (INPUT):** conecte aquí el cable de la guitarra. Este jack también funciona como interruptor de encendido. Cuando no utilice esta unidad, desconecte el cable de este jack de entrada.

**2. Jack OUT (OUTPUT):** conecte este jack a un amplificador de guitarra, unidad de efectos, mezclador, etc.

**3. Interruptor de efecto:** pulse el interruptor de efecto para cambiar entre el sonido con efecto (indicador iluminado) y el sonido sin efecto (indicador apagado).

**4. Pantalla:** esta unidad incluye una función de osciloscopio que muestra una forma de onda donde se pueden ver las características de la distorsión producida por el circuito Nutube. Si selecciona el modo de pantalla apagada, la forma de onda no se mostrará en la pantalla.

**Cómo elegir el modo de pantalla apagada:** con la alimentación apagada, ajuste el selector MODE en STD. A continuación, mantenga pulsado el interruptor de efecto y encienda la alimentación. Después, cuando el indicador se ilumine, suelte el interruptor de efecto.

La unidad ya estará en modo de pantalla apagada y la pantalla indicará "DISP OFF". El modo de pantalla apagada se mantiene hasta que se apaga la alimentación.

**5. Selector MODE:** se utiliza para seleccionar uno de los tres modos de salida.

**Modo STD (estándar):** la unidad funciona como un típico pedal de efectos. Es la mejor opción cuando se conecta la unidad a la entrada de un amplificador de guitarra.

**Modo PRE (preamplificador):** se envía a la salida una señal de preamplificador. Este modo se puede utilizar junto con un simulador de altavoz externo o con un IR (simulador de altavoz por respuesta de impulsos). Es la mejor opción cuando se conecta la unidad al jack de retorno del bucle de efectos de un amplificador de guitarra o a una etapa de potencia diseñada para guitarra.

**Modo CAB (simulador de altavoz):** el sonido pasa a través de un circuito simulador de altavoz de diseño patentado. Esto produce un sonido exquisito, como el de un bafle microfoneado. Es la mejor opción cuando se conecta la unidad a un dispositivo de nivel de línea como un mezclador o una estación de trabajo DAW.

**6. Jack LINK:** este jack permite utilizar un cable con conectores minijack de 3,5mm (de venta en establecimientos comerciales) para conectar un pedal de efectos VOX equipado con un jack LINK. Si se conectan múltiples unidades, al activar una unidad de efectos, las otras unidades se desactivarán (función "link", que en inglés significa "enlace"). Esta función permite operaciones similares a la de conmutar canales en un amplificador multicanal.

Se pueden conectar hasta cinco unidades como máximo. No conecte más de ese número. Si desea conectar más unidades, utilice un cable divisor (de venta en establecimientos comerciales). También puede utilizar un cable divisor de auriculares estéreo. Sin embargo, no se puede utilizar un cable divisor que divida la señal estéreo en izquierda y derecha.

No haga las conexiones con cables que lleven una resistencia integrada. Si lo hace, se puede producir un funcionamiento incorrecto.

**7. Entrada de corriente continua DC 9V:** conecte aquí un adaptador de CA (se vende por separado) (9V, 600 mA o más). Dado que esta unidad tiene un alto consumo de corriente, recomendamos su uso con un adaptador de CA.

**8. Mando VOLUME:** ajusta el volumen de salida.

**9. Mando GAIN:** ajusta la cantidad de distorsión.

**10. Mando BASS:** ajusta el carácter tonal de la región de las frecuencias graves.

**11. Mando TREBLE:** ajusta el carácter tonal de la región de las frecuencias agudas.

**A. MYSTIC EDGE      COPPERHEAD DRIVE      CUTTING EDGE**

**SILK DRIVE**

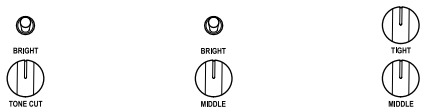

## MYSTIC EDGE

**Selector BRIGHT:** añade frecuencias agudas y armónicos al carácter distorsionado.

**Mando TONE CUT:** ajusta la cantidad en la que se recorta la región de las frecuencias agudas. Este mando interactúa con el mando TREBLE para conseguir un ajuste preciso de la región de frecuencias agudas.

## COPPERHEAD DRIVE/SILK DRIVE

**Selector BRIGHT:** añade frecuencias agudas y armónicos al carácter distorsionado.

**Mando MIDDLE:** ajusta el carácter tonal de la región de las frecuencias medias.

## CUTTING EDGE

**Mando TIGHT:** ajusta los graves. Se puede utilizar para reducir los graves cuando se tocan ritmos densos, o para realzar los graves cuando se tocan riffs potentes.

**Mando MIDDLE:** ajusta el carácter tonal de la región de las frecuencias medias.

## Instalar la pila

1. Abra la tapa de la pila que está en la parte inferior del pedal.
2. Conecte la pila (comercialmente disponible) al clip, asegurándose de que la polaridad es correcta.
3. Instale la pila y cierre la tapa de la pila.

Cuando la pila empiece a agotarse, la pantalla indicará "LOW BATT". Instale una pila nueva tan pronto como sea posible. Cuando la batería se agote del todo, la pantalla se apagará y dejará de salir sonido.

Apague la alimentación antes de instalar la pila.

Si la pila se agota, extráigala inmediatamente de la unidad. Dejar una pila agotada dentro puede causar daños en la unidad (por la pérdida de líquido o sulfatación de la pila, etc.). También debe extraer la pila si no va a utilizar la unidad durante un periodo prolongado.

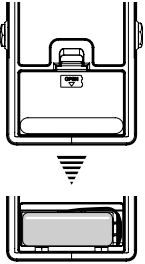

## Configuración

Cable con minijacks de 3,5 mm (comercialmente disponible), cable divisor con minijacks de 3,5 mm (comercialmente disponible), etc.

Adaptador de CA (9V, 600 mA o más, se vende por separado)

A una toma de corriente (CA)

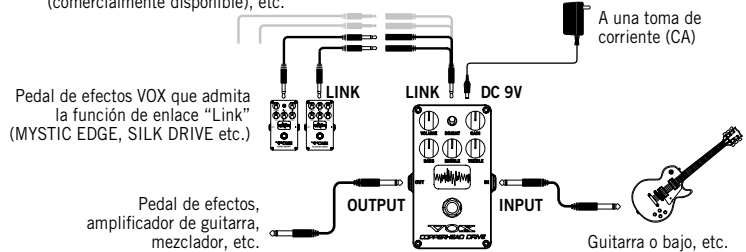

Apague los equipos a los que vaya a conectar el pedal.

1. Ajuste el mando VOLUME al nivel mínimo.
2. Conecte al jack INPUT el cable que esté conectado a la guitarra o a otro instrumento.
3. Conecte al jack OUTPUT el cable que esté conectado a otro pedal de efectos o al amplificador de guitarra etc.
4. Encienda ahora el resto de equipos conectados.
5. Pulse el interruptor de efecto y utilice el mando VOLUME para ajustar el volumen global que sale por el jack OUTPUT.
6. Utilice los diversos mandos y selectores para ajustar el tono.

## Si va a utilizar un adaptador de CA opcional

Si desea alimentar la unidad desde un adaptador de CA, conecte un adaptador de CA Korg (9V, 600 mA o más), que se vende por separado, a la entrada de corriente continua DC 9V.

Usar un adaptador de CA distinto de los recomendados por Vox puede causar mal funcionamiento o averías.

## Especificaciones

**Impedancia de entrada:** 1 M-ohmio.

**Impedancia de salida:** 1 k-ohmio.

**Jacks de conexión:** jack INPUT (jack de 6,3 mm monoaural), jack OUTPUT (jack de 6,3 mm monoaural), entrada de corriente continua DC 9V, jack LINK (minijack de 3,5 mm TS).

**Alimentación:** una pila alcalina de 9V (6LF22/6LR61) (comercialmente disponible) o adaptador de CA (9V, 600 mA o más) (se vende por separado).

**Vida útil de la pila:** aproximadamente 2 horas (pila alcalina de 9V con uso continuo. Varía dependiendo de las condiciones de uso).

**Consumo de corriente:** 95 mA (CC 9V).

**Dimensiones (anch. x prof. x alt.):** 72 x 120 x 55 mm (incluidos salientes).

**Peso:** 350 g (incluida la pila).

**Elementos incluidos:** Manual del usuario

**Accesorios (se venden por separado):** adaptador de CA (9V, 600 mA).

\* Las especificaciones y el aspecto están sujetos a cambios sin previo aviso por mejora.

本製品は回路の中心部にNutubeを用いて設計されており、真空管アンプにみられるようなレスポンスと高調波歪みが得られます。ペダルを使用する用途に応じて、3つの出力モードを切り換えることができます。

独自のデザインにより、これらのペダルはさまざまな用途に使用できます。9Vの電源電圧を15Vに昇圧し、すべてのアナログ回路を駆動させています。これによって十分なゲインとヘッドルームが確保され、よりダイナミックなサウンドが得られます。

**MYSTIC EDGE** (ミスティック・エッジ): VOX AC30のアイコンックな調和のとれた豊かなディストーション・サウンドと、特有なチャイム・サウンドを再現しています。

**COPPERHEAD DRIVE** (カパーヘッド・ドライブ): 英国のパワフルなバルブ・アンプのような歪みを生み出します。

**CUTTING EDGE** (カッティング・エッジ): 壮大なアメリカン・ハイゲインのチューブ・アンプのような歪みを生み出します。

**SILK DRIVE** (シルク・ドライブ): プティック・チューブ・アンプを思わせる、滑らかで自然なオーバードライブを生み出します。

## 各部の名称と機能

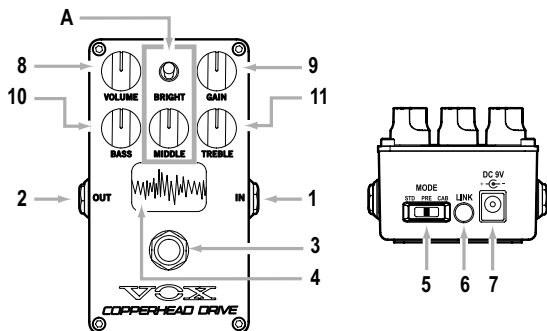

1. **IN (INPUT)端子**: ギターのケーブルを接続します。この端子は電源スイッチをかねています。本機を使用しないときはインプット端子からケーブルを抜いてください。

2. **OUT (OUTPUT)端子**: ギター・アンプ、エフェクター、ミキサー等を接続します。

3. **EFFECTスイッチ**: EFFECTスイッチを押して、エフェクト音(インジケータが点灯)とバイパス音(インジケータが消灯)を切り替えます。

インジケータ

4. **ディスプレイ**: オシロスコープ機能を搭載し、Nutube回路をとった歪み特性が波形で表示されます。DISPLAY OFFモードにすると、ディスプレイに波形が表示されません。

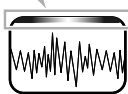

**DISPLAY OFFモードの入り方**: 電源オフの状態でもODEスイッチをSTDにします。次にEFFECTスイッチを押しながら電源をオンにします。そしてインジケータ点灯後にEFFECTスイッチを離します。DISPLAY OFFモードになり、ディスプレイに“DISP OFF”と表示されます。このDISPLAY OFFモードは、電源がオフになるまで維持されます。

5. **MODEスイッチ**: このスイッチで3つの異なる出力モードを選択します。

**STD (STANDARD)モード**: 標準的なストップ・ボックスまたはエフェクト・ペダルとして動作します。ギター・アンプのインプットに接続するのに最適です。

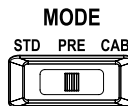

**PRE (PREAMP)モード**: プリアンプ信号を出力に送ります。外部キャビネット・シミュレーターやインパルス・レスポンス(IR)と組み合わせることができます。ギター・アンプのFX LOOP (RETURN)端子や、ギター用パワー・アンプに接続するのに最適です。

**CAB (CAB-SIM)モード**: 独自に設計されたキャビネット・シミュレーター回路をとります。これによってキャビネットをマイキングしたような絶妙なサウンドが得られます。ミキサー、DAWなどのライン機器に接続するのに最適です。

6. **LINK端子**: 市販の3.5mmミニ・フォン・ケーブルを使用し、LINK端子を装備したVOXエフェクト・ペダルと接続するための端子です。複数台接続した場合、1つのエフェクターをオンにすると他はバイパスになります(リンク機能)。この機能を使うと、マルチチャンネル・アンプのチャンネルを切り替えるような操作ができます。

▲ 最大接続数は5台です。それ以上は接続しないでください。複数台接続するときは市販の分岐ケーブルを使用してください(ステレオ・ヘッドホン分岐タイプも使用可)。ただし、分岐ケーブルに、ステレオをL、Rに分けるものは使用できません。

▲ 接続には抵抗入りのケーブルを使用しないでください。誤作動する場合があります。

7. **DC9V端子**: 別売のコレグKA181 ACアダプターを接続します。本機は消費電流が大きいので、ACアダプターでの使用をお勧めします。

8. **VOLUMEノブ**: 出力する音量を調節します。

9. **GAINノブ**: 歪み量を調節します。

10. **BASSノブ**: 低音域の音色を調節します。

11. **TREBLEノブ**: 高音域の音色を調節します。

A. **MYSTIC EDGE**      **COPPERHEAD DRIVE**      **CUTTING EDGE**  
**SILK DRIVE**

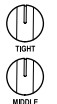
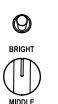
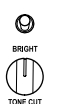

## MYSTIC EDGE

**BRIGHTスイッチ**: 歪み特性に高周波と倍音を追加します。

**TONE CUTノブ**: 高域のカット量を調節します。TREBLEノブとの相互作用により高域を微調整できます。

## COPPERHEAD DRIVE/SILK DRIVE

**BRIGHTスイッチ**: 歪み特性に高周波と高調波を追加します。

**MIDDLEノブ**: 中音域の音色を調節します。

## CUTTING EDGE

**TIGHTノブ**: ローエンドを調節します。ファットナリズム演奏ではローエンドを抑えたり、パワフルなリフではローエンドを強調できます。

**MIDDLEノブ**: 中音域の音色を調節します。

## 電池を入れる

1. 本体裏側にある電池カバーを開けます。
2. 極性に注意して電池(市販)を入れます。
3. 電池カバーを元のように閉めます。

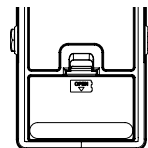

電池の残量が少なくなると、ディスプレイに“LOW BATT”と表示されます。早めに新しい電池と交換してください。残量が完全に無くなると、ディスプレイが消灯し、音が出なくなります。

▲ 電池を入れるときは、電源をオフにした状態で行ってください。

▲ 使えなくなった電池は、すぐに本機から取り出してください。そのままにしておくと、故障の原因(電池の液漏れなど)となります。また、長期間使用しない場合も、電池を外しておいてください。

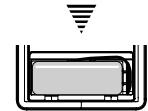

## セットアップ

3.5mmミニ・フォン・ケーブル(市販)、  
3.5mmミニ・フォン分岐ケーブル(市販)など      コレグKA181 ACアダプター(9V、⊕⊖⊖⊖)  
(別売)

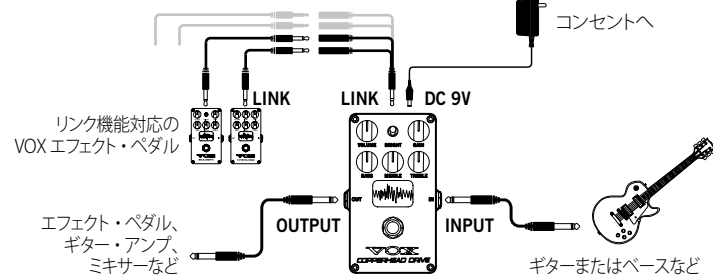

▲ 接続する機器の電源をオフにしてください。

1. VOLUMEノブを最小レベルに設定します。
2. INPUT端子に、ギター等に接続したケーブルを接続します。
3. OUTPUT端子に、エフェクト・ペダルやギター・アンプ等に接続したケーブルを接続します。
4. 外部接続機器の電源をオンにします。
5. EFFECTスイッチを押し、VOLUMEノブでOUTPUT端子から出力される音量を調節します。
6. 各ノブやスイッチで音色を調節します。

## ACアダプターを使用するとき

ACアダプターで電源を供給するときは、別売のコレグKA181 ACアダプターをDC9V端子に接続してください。

▲ 他のACアダプターを使用すると、故障の原因となる可能性があります。

## おもな仕様

入カインピーダンス: 1MΩ

出カインピーダンス: 1kΩ

接続端子: INPUT端子(6.3mmモノラル・フォン・ジャック)、OUTPUT端子(6.3mmモノラル・フォン・ジャック)、DC9V端子、LINK端子(3.5mm TSミニ・フォン・ジャック)

電源: 9V形アルカリ乾電池(6LF22/6LR61)(市販)、またはACアダプター-KA181(別売)

電池寿命: 約2時間(9V形アルカリ乾電池、連続使用時、使用状況により変化します)

消費電流: 95mA(DC9V)

外形寸法(W x D x H): 72 x 120 x 55mm(突起物含む)

質量: 350g(電池含む)

付属品: 取扱説明書

アクセサリ(別売): ACアダプター-KA181(9V、⊕⊖⊖⊖)

\* 仕様および外観は、改良のため予告なく変更する場合があります。